

**DACIA**  
SEMPLICEMENTE TUTTO

# ▶ NUOVO DACIA JOGGER







# IL NUOVO CONCETTO DI FAMILIARE

La lunghezza di una station wagon, gli ampi spazi di un monovolume, il design robusto di un SUV: Nuovo Dacia Jogger ti sorprende con la sua capacità di unire queste caratteristiche vincenti in un veicolo familiare da 5 a 7 posti. Versatile, elegante e conveniente, Nuovo Jogger incarna alla perfezione la filosofia Dacia.



# DESIGN SU MISURA PER IL TEMPO LIBERO

Notevole altezza da terra, passaruota sporgenti, barre tetto modulari, Nuovo Dacia Jogger ha un design robusto che gli permette di adattarsi a qualsiasi percorso e rappresenta la soluzione ideale per le famiglie. La firma luminosa a "Y", indicativa della sua appartenenza alla nuova generazione Dacia, è decisamente al passo coi tempi, proprio come i fari a LED capaci di illuminare la strada alla perfezione. Al posteriore spicca il design verticale delle luci, grazie al quale hai a disposizione un portellone particolarmente

ampio che agevola l'accesso al bagagliaio. Se vuoi vivere l'avventura al massimo puoi optare per la nuova versione EXTREME con esclusivi retrovisori color rame, oltre che cerchi in lega e shark antenna neri lucidi. Uno stile unico e inconfondibile, dettato da elementi esclusivi e dagli sticker con motivi topografici. Nuovo Dacia Jogger è dedicato a te e a tutta la tua famiglia.



LOGO DACIA COLOR RAME SUL PORTELLONE

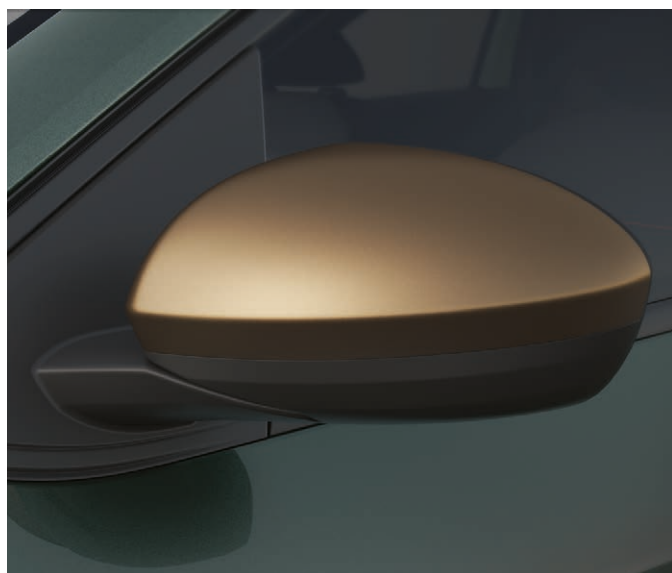

COPERTURA SPECCHIETTI COLOR RAME



CERCHI IN LEGA E STICKER CON MOTIVI TOPOGRAFICI

# COMBINAZIONE DI STILE E PRATICITÀ

Gli interni di Nuovo Dacia Jogger rappresentano la perfetta combinazione di stile e praticità. Il suo grande cruscotto amplifica la percezione degli spazi mentre la fascia orizzontale in tessuto\* conferisce eleganza e al contempo agevola la lettura del computer di bordo e del media display. Nella sezione inferiore della plancia trovano posto, sempre a portata di mano, i comandi del climatizzatore e dei sistemi di assistenza alla guida, mentre nell'area posteriore dell'abitacolo è la modularità a farla da padrona. Se punti al massimo dell'eleganza e della sportività, non potrai che lasciarti conquistare dai dettagli della nuova

versione EXTREME: rivestimenti e sellerie in TEP MicroCloud lavabile impreziositi da impunture color rame e logo Dacia in rilievo, profili delle porte anteriori color rame, parking camera posteriore, climatizzatore automatico, keyless entry, tappetini in gomma e soglie porte anteriori con motivi topografici. E per vivere al massimo la tua voglia di avventura, puoi lasciarti alle spalle i sentieri battuti e approfittare della trazione garantita dal sistema Extended Grip.

\* A seconda delle versioni.



PULSANTE EXTENDED GRIP







# JOGGER HYBRID, EVOLUZIONE NATURALE

Dacia è sempre al passo con i tempi quando si tratta di renderti la vita più semplice, per esempio ampliando la gamma Jogger con la versione HYBRID 140. Si tratta di una novità molto importante per Dacia, perché ci permette di proporti un veicolo a propulsione ibrida, ideale per la famiglia grazie ai suoi 5 o 7 posti, al prezzo più accessibile del mercato. La versione hybrid di Nuovo Dacia Jogger si distingue con la sua esclusiva tinta Grigio Scisto, un chiaro tributo all'eleganza contemporanea, mentre il tuo impegno

per l'ambiente è evidenziato in maniera inequivocabile dal badge HYBRID. A bordo vieni avvolto da un'atmosfera accogliente e dalle soluzioni tecnologiche pensate per garantirti il massimo della serenità: cambio automatico per una guida agile e fluida, computer di bordo a colori da 7", consolle centrale alta con bracciolo e freno di stazionamento elettrico. Jogger HYBRID 140 mette a tua disposizione soluzioni tecnologiche innovative e un elevato livello di comfort.



CAMBIO MULTIMODE



COMPTEUR A COLORI DA 7" CON INFORMAZIONI SULLA MODALITÀ DI GUIDA

# LIBERTÀ SENZA CONFINI

Goditi tutti i vantaggi della propulsione elettrica senza i limiti imposti dalla ricarica e dalle colonnine grazie alla motorizzazione hybrid che si ricarica in movimento. Dacia Jogger HYBRID 140 rappresenta l'armonioso punto di contatto tra la dinamicità di un motore a combustione e quella della propulsione elettrica: nell'utilizzo in città puoi viaggiare in elettrico fino all'80% del tempo e risparmiare fino al 30% di carburante\*, oltre che ridurre drasticamente le emissioni di CO<sub>2</sub> e godere di un notevole risparmio sui costi

operativi e di manutenzione. Il cambio multimode si occupa di gestire in maniera ottimale i due motori del veicolo per garantirti una guida brillante e al contempo fluida e silenziosa. Con Dacia ibrido diventa sinonimo di semplice.

\* A seconda dello stile di guida.

## ALIMENTAZIONE 100% ELETTRICA



LA TRAZIONE È FORNITA UNICAMENTE DAL MOTORE ELETTRICO

## GUIDA VELOCE / ACCELERAZIONI INTENSE



IL MOTORE TERMICO E L'ELETTRICO SI ATTIVANO CONTEMPORANEAMENTE

## DECELERAZIONE/FRENATA



LA BATTERIA DEL MOTORE ELETTRICO SI RICARICA

## VELOCITÀ COSTANTE



IL MOTORE TERMICO OPERA AL SUO REGIME OTTIMALE PER FORNIRE TRAZIONE ALLE RUOTE E RICARICARE LA BATTERIA



DACIA

JOGGER  
HYBRID 140

JOGGER  
HYBRID

# VIAGGIARE IN TUTTA COMODITÀ

Una nuova visione di abitabilità per darti uno spazio più ampio e maggiore versatilità: numerosi vani portaoggetti per un volume complessivo di 23 litri pensati apposta per semplificarti la vita e diverse configurazioni di bordo in grado di rispondere a tutte le tue esigenze. Tre offerte per la dotazione multimediale e per i sistemi di assistenza alla guida di ultima generazione, per garantirti il massimo in termini di sicurezza e comfort.







# COMFORT SENZA COMPROMESSI

Nuovo Jogger si prede cura di tutta la famiglia, senza trascurare nessuno, e per riuscirci si impegna a offrire il medesimo livello di comfort in tutte le file dell'abitacolo. I suoi sedili garantiscono il massimo della comodità a 7 passeggeri, per viaggiare in totale relax, e sono regolabili per quanto concerne il guidatore e il passeggero anteriore. Ovviamente anche la cura per i dettagli e l'abitabilità fanno la differenza. In seconda fila hai a disposizione tavolini scorrevoli e pieghevoli\* con portabevande e il

pratico sistema di fissaggio Isofix per i seggiolini dei bambini. Quanto alla terza fila, la comodità di accesso è da record e i due sedili dotati di braccioli accolgono due adulti senza alcun compromesso sullo spazio per le gambe. A disposizione di tutti i passeggeri, distribuiti in maniera funzionale nell'abitacolo, ci sono numerosi vani portaoggetti, con una capacità complessiva di ben 23 litri. Con Nuovo Jogger la vita a bordo assume una dimensione tutta nuova.

\*A seconda delle versioni.



TAVOLINI POSTERIORI SCORREVOLI E PIEGHEVOLI

# ABITABILITÀ E MODULARITÀ DA RECORD

Nuovo Jogger mette a tua disposizione lo spazio e la versatilità per affrontare le sfide di ogni giorno: sedili posteriori rimovibili nella terza fila per la versione a 7 posti e sedili ribaltabili in configurazione 1/3-2/3 in seconda fila, oltre che numerose soluzioni con 2, 3, 4, 5, 6 o 7 posti da configurare a seconda delle tue esigenze. Per quanto concerne il bagagliaio hai a disposizione fino a 1819 dm<sup>3</sup>\* di volume, con un'altezza di carico in grado di accogliere anche gli oggetti più ingombranti. Ogni elemento è progettato per adattarsi alle necessità di tutta la famiglia, come ad esempio i tavolini scorrevoli e pieghevoli\*\* della

seconda fila, che si adattano a passeggeri di diversa corporatura. E nella versione ibrida ritrovi tutta l'abitabilità e la modularità, grazie alla batteria posizionata in maniera ingegnosa sotto il pianale. Per i tuoi spostamenti in città, così come per i viaggi più avventurosi, puoi sempre fare affidamento sulla versatilità di Nuovo Jogger.

\* valore in dm<sup>3</sup> secondo lo standard VDA (2094 litri), in versione a 5 posti con sedili della seconda fila ribaltati.  
\*\* a seconda delle versioni.

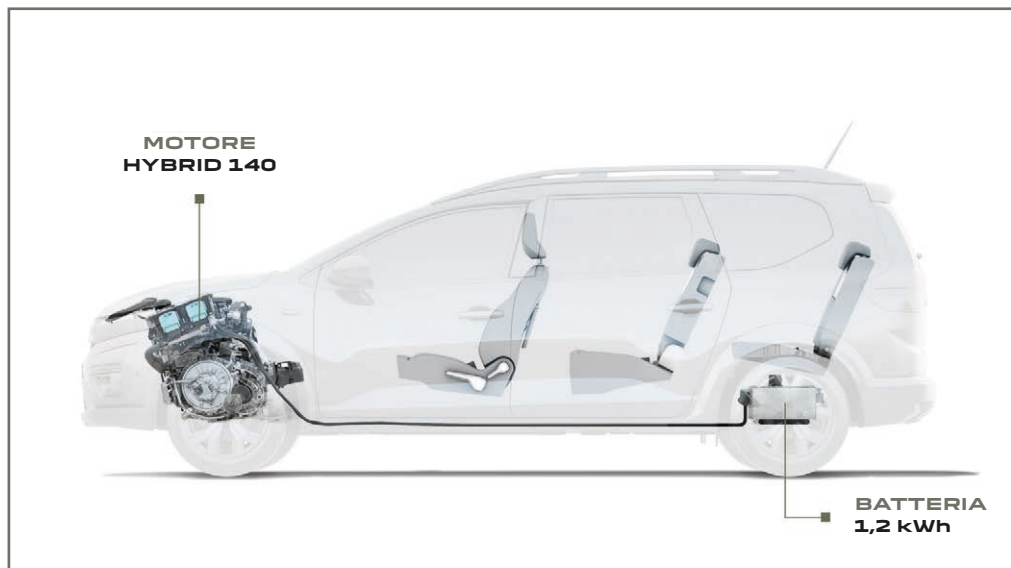

LO SPAZIO E LA MODULARITÀ DELLE VERSIONI HYBRID SONO IDENTICHE A QUELLE DELLE ALTRE MOTORIZZAZIONI





DACIA

ESP  
AIRBAG

25°C 10:15 AM

Radio Media Phone

Vehicle Nav Smartphone integration

Set time Settings

PASSENGER  
AIR BAG

A/C

ECO

21.0

# CONNESSIONE SU MISURA

Scegli il livello di connessione in funzione delle tue esigenze e priorità. Nuovo Jogger ti propone tre diverse soluzioni multimediali complete: Media Control integrato nella plancia e dotato di controllo da smartphone, Media Display con touchscreen da 8" e Media Nav con sistema di navigazione. Radio, musica, connessione Bluetooth®, USB, telefono, navigazione, riconoscimento vocale... A prescindere dal sistema multimediale di tua scelta, hai a disposizione tutti gli strumenti essenziali e molto altro ancora, inclusa la

compatibilità con Android Auto™ e Apple CarPlay™. E per il massimo della connettività hai a disposizione la replicazione dello smartphone disponibile con Media Nav. Inoltre, a seconda della versione, puoi apprezzare l'audio dei 6 altoparlanti distribuiti nell'abitacolo dell'impianto audio Arkamys®.

Android Auto™ è un marchio di Google Inc. Apple CarPlay™ è un marchio di Apple Inc.



MEDIA CONTROL



MEDIA DISPLAY DA 8"

# VIAGGIARE IN TUTTA SICUREZZA

Per Dacia la tua sicurezza rappresenta da sempre una priorità. Costruito sulla base della più avanzata piattaforma progettata per i nostri veicoli, Nuovo Jogger ti protegge con la sua scocca rinforzata e con una serie di sistemi di assistenza alla guida di nuova generazione. Puoi affrontare ogni viaggio in tutta tranquillità.

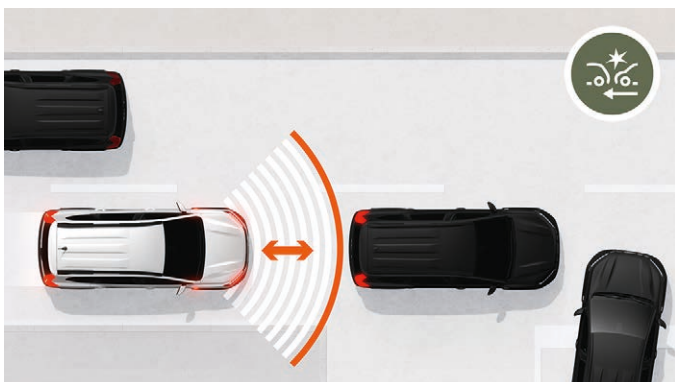

## FRENATA AUTOMATICA DI EMERGENZA

Il sistema è attivo tra i 7 km/h e i 170 km/h e mediante il suo radar anteriore tiene costantemente sotto controllo la distanza dal veicolo che ti precede. Nel caso in cui il veicolo rallenti o si arresti, il sistema ti avvisa immediatamente mediante un segnale sonoro e visivo. Inoltre, nel caso in cui la tua reazione non sia tempestiva o sufficientemente energica, la frenata viene intensificata automaticamente.

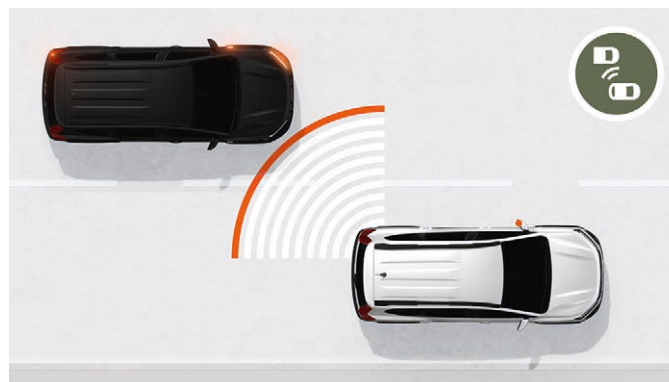

## BLIND SPOT WARNING

Il sistema attivo a una velocità superiore ai 30 km/h, ti segnala automaticamente la presenza di veicoli nell'area esterna al tuo campo visivo mediante segnali luminosi sugli specchietti esterni.

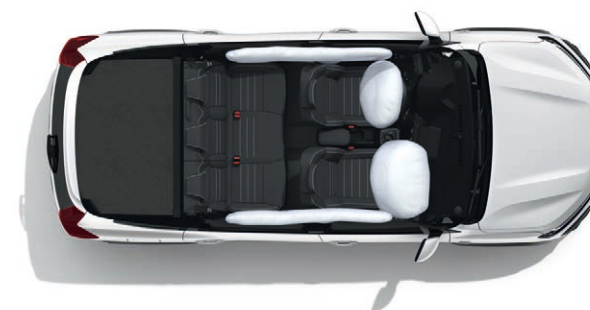

## AIRBAG

La nuova generazione di airbag Dacia è dotata di sensori di pressione sulle porte e di un accelerometro che garantiscono il tempestivo rilevamento delle collisioni laterali. Gli airbag a tendina e laterali si attivano con la massima rapidità per fornire una protezione ottimale dell'addome, del torace e della testa.



Blind Spot Warning



Cruise Control

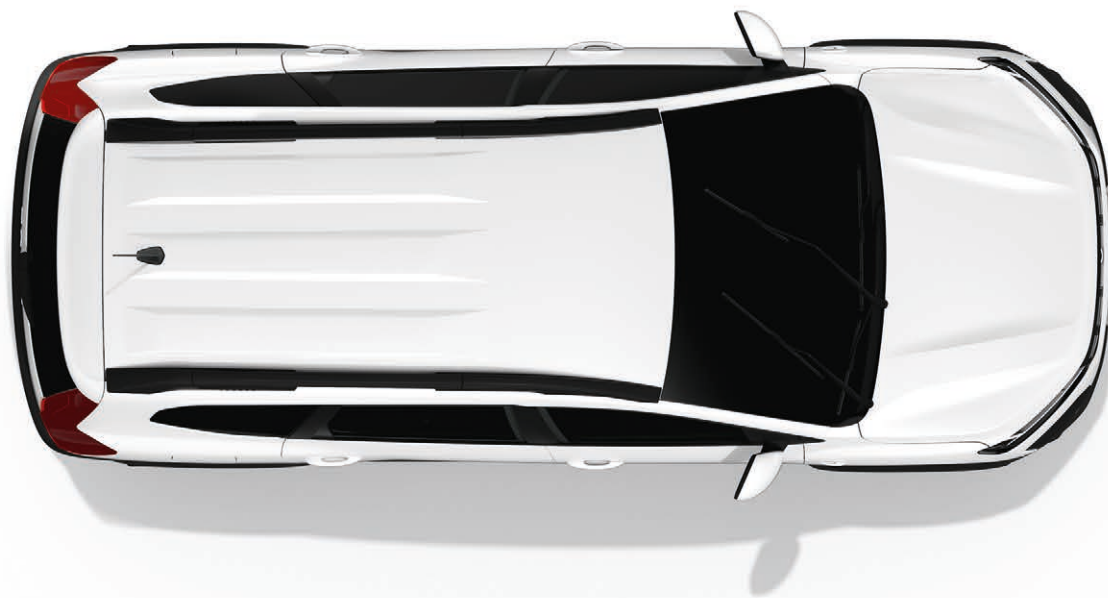

Sensori di parcheggio  
anteriori e posteriori



Sistema di frenata  
d'emergenza attiva



Hill Descent Control



Limitatore di velocità

# DACIA JOGGER LIVELLI DI EQUIPAGGIAMENTO

## ESSENTIAL



### PRINCIPALI EQUIPAGGIAMENTI ESSENTIAL

#### ESTERNI

- Firma luminosa a LED e luci di marcia diurna a LED automatiche
- Maniglie esterne delle porte nere
- Specchietti retrovisori esterni neri
- Barre tetto longitudinali
- Cerchi da 16" in acciaio
- Ski anteriore/posteriore neri
- Nuova calandra con nuovo logo e inserti decorativi bianchi

#### INTERNI

- Schienale del sedile posteriore ribaltabile in 1/3 - 2/3
- Profili delle bocchette di aerazione fogg grey con levette bianche
- Selleria specifica Essential
- Maniglie delle portiere nere cappelliera
- Computer di bordo 3.5"

#### DISPOSITIVI DI CONDOTTA E CONTROLLO

- Servosterzo elettrico
- Assistenza alla partenza in salita
- Stop & Start, modalità ECO
- Limitatore di velocità

#### COMFORT

- Chiusura centralizzata automatica in movimento
- Chiusura elettrica centralizzata con telecomando
- Alzacristallo anteriore elettrico
- Presa USB, presa 12 V anteriore
- Volante e sedile conducente regolabili in altezza

#### AUDIO

- Media Control: radio DAB con comandi al volante, display integrato nel computer di bordo, supporto smartphone sul cruscotto, 2 altoparlanti anteriori, connessione Bluetooth®, applicazione per smartphone Dacia Media Control

#### OPZIONI

- Clima manuale
- Pack Drive: volante regolabile in altezza e profondità, Cruise Control e sensori di parcheggio posteriori
- Ruota di scorta\*\*\*

\*\*\* Non disponibile su motorizzazione GPL e HYBRID 140.

## EXPRESSION



### PRINCIPALI EQUIPAGGIAMENTI EXPRESSION = ESSENTIAL +

#### ESTERNI

- Maniglie esterne delle porte in tinta carrozzeria
- Retrovisori elettrici in tinta carrozzeria
- Barre tetto modulari
- Cerchi Flexwheel da 16" Saria
- Ski anteriori e posteriori Grigio Megalite
- Modanature decorative dei fari nero brillante
- Privacy glass posteriori

#### INTERNI

- Bracciolo guidatore fissato al sedile\*\*
- Maniglie interne cromate
- Selleria specifica Expression
- Rivestimenti in tessuto sul cruscotto e sui braccioli delle portiere anteriori
- Elementi decorativi Fog grey
- Griglie di ventilazione Fog grey
- Computer di bordo 7\*\*

#### DISPOSITIVI DI CONDOTTA E CONTROLLO

- Regolatore e limitatore di velocità/Cruise Control
- Tergicristalli automatici
- Freno di stazionamento elettrico\*

#### COMFORT

- Volante regolabile in altezza/profondità
- Alzacristalli posteriori elettrici
- Prese 12 V anteriore/posteriore
- Clima manuale
- Sensori di parcheggio posteriori
- Sedile conducente regolabile in altezza

#### AUDIO

- Media Display compatibile con Android Auto™ et Apple CarPlay™ con replicazione smartphone via cavo USB (Radio DAB con touch screen 8", 4 altoparlanti)

#### OPZIONI

- Key less entry\*
- Pack City: camera posteriore, sensori di parcheggio anteriori e posteriori e Blind Spot Warning
- Pack Comfort\*\*: Key less entry, freno a mano elettrico, consolle centrale alta
- Pack Navigation: Media Nav con Map care (cartografia Europa Ovest con aggiornamento gratuito per 3 anni), Radio DAB con touch screen 8", 6 altoparlanti con replicazione smartphone via cavo USB compatibile con Android Auto™ et Apple CarPlay™
- Ruota di scorta\*\*\*

\* Unicamente disponibile su motorizzazione HYBRID 140

\*\* Unicamente disponibile su motorizzazioni GPL e TCE 110.

\*\*\* Non disponibile su motorizzazione GPL e HYBRID 140.

# DACIA JOGGER LIVELLI DI EQUIPAGGIAMENTO

## EXTREME



### PRINCIPALI EQUIPAGGIAMENTI EXTREME = EXPRESSION +

#### ESTERNI

- Design specifico Extreme con soglie porte e sticker laterali con motivi topografici
- Cerchi in lega da 16" neri con coprimozzo in color rame
- Shark antenna nero lucido
- Decorati in color rame: sulla copertura dei retrovisori, barre tetto, inserti dei fari fendinebbia, sul naming Dacia del portabagagli

#### INTERNI

- Modanature decorative color rame sui pannelli delle portiere e sulle bocchette di aerazione
- Selleria specifica Extreme con tessuto Microcloud lavabile e impunture color rame con logo in rilievo
- Tasto d'apertura porte grigio
- Tappetini anteriori, posteriori e soglie porte con motivi topografici
- Tavolini pieghevoli e scorrevoli sui sedili della 2 fila

#### COMFORT

- Clima automatico
- Camera posteriore
- Key less entry
- Supporto smartphone
- Extended grip

#### OPZIONI

- Pack Drive Plus: blid spot warning, sensori di parcheggio anteriori e posteriori, consolle centrale alta e freno a mano elettrico
- Pack Safety\*: blind spot warning e sensori di parcheggio anteriori
- Pack Navigation: Media Nav con Map care (cartografia Europa Ovest con aggiornamento gratuito per 3 anni), Radio DAB con touch screen 8", 6 altoparlanti con replicazione smartphone via cavo USB compatibile con Android Auto™ et Apple CarPlay™
- Ruota di scorta\*\*\*

\* Unicamente disponibile su motorizzazione HYBRID 140

\*\* Unicamente disponibile su motorizzazioni GPL e TCE 110.

\*\*\* Non disponibile su motorizzazione GPL e HYBRID 140.

## EXTREME UP DISPONIBILE SOLO CON L'OFFERTA UP&GO



### EQUIPAGGIAMENTI

Equipaggiamento aggiuntivo su una versione già ben equipaggiata



### DISPONIBILITÀ DI CONSEGNA ANTICIPATA

Ricevi la tua Dacia il prima possibile!



### E SEMPRE AL PREZZO DACIA

Sei necessariamente un vincitore!

# UP&GO

ANCORA MEGLIO  
ANCORA PRIMA

Con UP&GO puoi avere un Jogger EXTREME UP con equipaggiamento completo e consegna prima delle altre versioni. Nessuna opzione da aggiungere, tutto è incluso. Devi solo scegliere l'essenziale: **motorizzazione e tinta.**

#### EQUIPAGGIAMENTI AGGIUNTIVI INCLUSI

FRENO A MANO ELETTRICO

CONSOLE CENTRALE ALTA CON VANO PORTAOGGETTI

SENSORI DI PARCHEGGIO ANTERIORI

BLIND SPOT WARNING

PACK NAVIGATION

#### MOTORIZZAZIONI

Puoi scegliere tra il motore  
GPL ECO-G 100  
o TCE 110.

#### TINTE

Scegli la tua preferenza tra le  
7 TINTE DI NUOVO DACIA JOGGER:

- Brun Terracotta<sup>(1)</sup>
- Verde Oxide<sup>(1)</sup>
- Bianco Ghiaccio<sup>(2)</sup>
- Nero Nacré<sup>(1)</sup>
- Grigio Road<sup>(2)</sup>
- Lichen Kaki<sup>(2)</sup>
- Grigio Scisto<sup>(1)</sup>

(1) Tinta metallizzata. (2) Tinta opaca.

DACIA JOGGER  
TINTE

---



BRUN TERRACOTTA<sup>(1)</sup>



VERDE OXIDE<sup>(1)\*</sup>



BIANCO GHIACCIO<sup>(2)</sup>



NERO NACRÉ<sup>(1)</sup>



GRIGIO SCISTO<sup>(1)</sup>



LICHEN KAKI<sup>(2)</sup>



GRIGIO ROAD<sup>(2)</sup>

(1) Tinta metallizzata. (2) Tinta opaca.  
(3) Non disponibile sulla versione Extreme.

# DIMENSIONI

VISTA FRONTALE

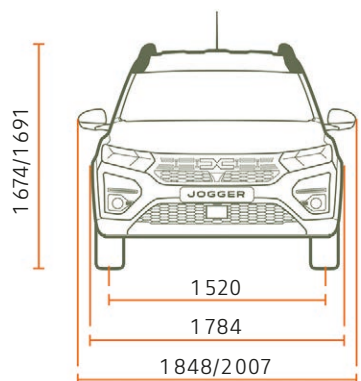

VISTA LATERALE VERSIONE 5 POSTI

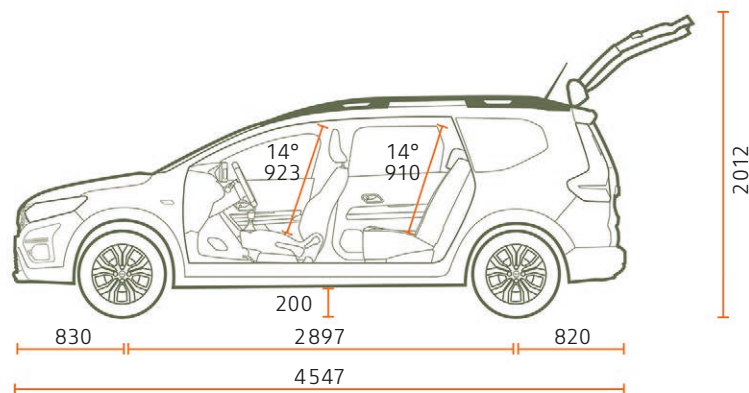

VISTA LATERALE VERSIONE 7 POSTI

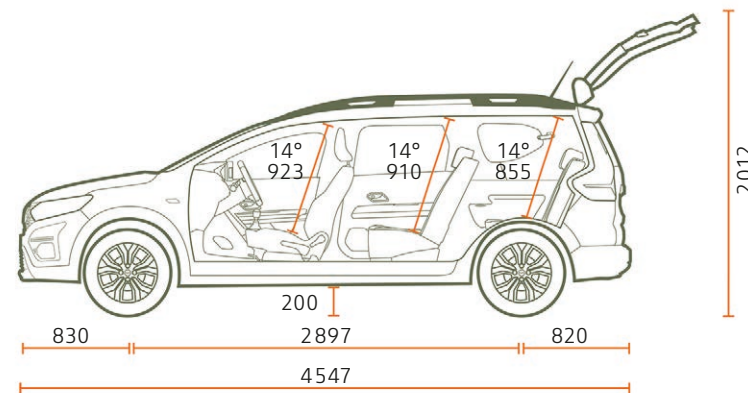

VISTA POSTERIORE

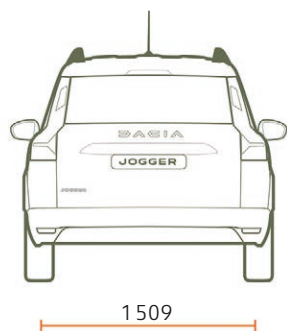

VISTA DALL'ALTO VERSIONE 5 POSTI

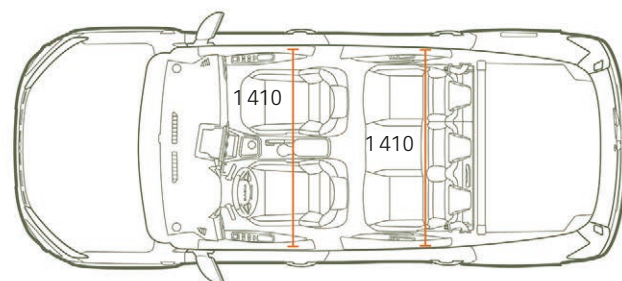

VISTA DALL'ALTO VERSIONE 7 POSTI

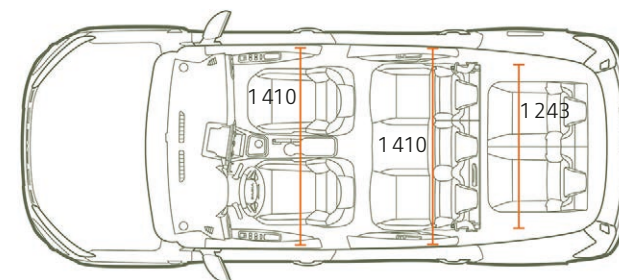

## VOLUME BAGAGLIAIO (in dm<sup>3</sup> - standard VDA / litri)

Volume minimo del bagagliaio (norme ISO 3832)

5 POSTI

708 / 829

7 POSTI

160 / 212

Volume massimo del bagagliaio (norme ISO 3832)

1819 / 2094

1807 / 2085

Seconda fila in posizione, terza fila piegata

-

565 / 699

Seconda fila in posizione, terza fila rimossa

-

696 / 820

Dimensioni in mm.

# DACIA JOGGER ACCESSORI

## 1. PORTABICI SULLE BARRE MODULARI DEL TETTO

Grazie all'adattatore per portabici puoi trasportare una bicicletta sulle barre modulari del veicolo in maniera semplice e sicura.



## 2. CARICABATTERIE A INDUZIONE PER SMARTPHONE

La soluzione pratica per caricare comodamente e rapidamente lo smartphone con la tecnologia a induzione. Può essere fissato alle bocchette di aerazione o tramite un apposito sostegno.



## 3. BRACCIOLO CON VANO PORTAOGGETTI E PORTABEVANDE

Si regola in altezza, contribuendo ad aumentare il comfort di viaggio e mettendo a tua disposizione un ulteriore vano portaoggetti.



## 4. PARASPRUZZI ANTERIORI O POSTERIORI

La soluzione ideale per proteggere la parte inferiore della carrozzeria dagli schizzi di acqua, dal fango e dalla ghiaia. Il kit è composto da 2 paraspruzzi.



## 5. SPOILER POSTERIORE

Esalta il design sportivo del veicolo.





6.

#### **6. CUSTODIA PER I SEDILI SMONTABILI DELLA 3<sup>A</sup> FILA**

Disegnata su misura, questa resistente borsa ti consente di proteggere e di trasportare comodamente i sedili supplementari della 3<sup>a</sup> fila quando non sono utilizzati.

#### **7. SOGLIE PORTA ILLUMINATE E TAPPETINI PREMIUM**

La firma luminosa Jogger ti accoglie illuminando la soglia in acciaio della porta con un'elegante luce bianca. Per una protezione totale dell'abitacolo puoi optare per i 4 tappetini Premium con bordi e finiture bianchi.



7.



8.



9.

#### **8. PROTEZIONE MODULARE EASYFLEX PER IL BAGAGLIAIO**

Ti permette di ricoprire il bagagliaio quando devi trasportare oggetti voluminosi e sporchi. La protezione, realizzata in materiale antiscivolo, si ripiega e si apre adattandosi alla posizione dei sedili.

#### **9. PROTEZIONE TERMOFORMATA DEL BAULE**

Impermeabile e in grado di adattarsi alla perfezione alla forma del bagagliaio, la protezione ti consente di trasportare oggetti sporchi o bagnati senza sporcare la moquette, anche grazie ai suoi bordi alti. Un accessorio ingegnoso e facile da pulire, che si installa in pochi istanti.

## EQUIPAGGIAMENTI &amp; OPZIONI

	ESSENTIAL	EXPRESSION	EXTREME	EXTREME UP
<b>ESTERNI</b>				
Firma luminosa a LED e luci di marcia diurna a LED automatiche	•	•	•	•
Calandra	Bianco	Bianco	Bianco	Bianco
Naming Dacia posteriore	Bianco	Bianco	Color Rame	Color Rame
Paraurti anteriore/posteriore	Tinta carrozzeria	Tinta Grigio Megalite	Tinta carrozzeria	Tinta carrozzeria
Ski anteriore/posteriore	Nero	Grigio Megalite	Grigio Megalite	Grigio Megalite
Adesivi di protezione laterale/adesivo tipo snorkel	-/-	Nero/-	Design specifico Extreme/•	Design specifico Extreme/•
Maniglie esterne delle porte	Nero	Tinta carrozzeria	Tinta carrozzeria	Tinta carrozzeria
Specchietti retrovisori esterni	Nero	Tinta carrozzeria	Color Rame	Color Rame
Barre tetto longitudinali	•	-	-	-
Barre tetto modulari	-	•	•	•
Shark antenna nero lucido	-	-	•	•
Cerchi da 16"	In acciaio	Flexwheel Saria	In lega da 16" Black	In lega da 16" Black
<b>INTERNI</b>				
Profili delle bocchette di aerazione	Grigio Nebbia	Grigio Nebbia	Grigio Nebbia	Grigio Nebbia
Maniglie interne delle porte	Nero	Grigio	Grigio	Grigio
Cappelliera	• (solo su 5 posti)	• (solo su 7 posti)	•	•
Rivestimenti in tessuto sul cruscotto e sui braccioli delle portiere anteriori/rivestimenti cromati sui pannelli delle portiere anteriori	-/-	•/-	TEP Mirrocloud Color Rame	TEP Mirrocloud Color Rame
Schienale del sedile posteriore ribaltabile in 1/3-2/3	•	•	•	•
2 sedili della fila 3 ribaltabili e rimovibili indipendentemente (specifici per la variante a 7 posti)	•	•	•	•
Volante soft feel	-	•	•	•
Tappetini con firma Jogger e soglie porta	-	-	•	•
<b>SICUREZZA ATTIVA E PASSIVA</b>				
ABS (sistema di frenata antibloccaggio) e AFU (assistenza alla frenata di emergenza)	•	•	•	•
Frenata automatica di emergenza interurbana (AEBS)	•	•	•	•
ESP (programma elettronico di stabilità) + HSA (aiuto per la partenza in salita)	•	•	•	•
Chiamata di emergenza (e-call)	•	•	•	•
Airbag frontale conducente/Airbag frontale passeggero disattivabile	•/•	•/•	•/•	•/•
Airbag laterali torace e tendine per la testa (anteriori + posteriori)	•	•	•	•
Cinture di sicurezza anteriori e posteriori laterali con pretensionatore e limitatore di sforzo	•	•	•	•
Sensori di parcheggio posteriori	○	•	•	•
Camera posteriore	-	○	•	•
Pack City: sensori di parcheggio posteriori e anteriori + camera posteriore + Blind Spot Warning	-	○	-	-
Pack Comfort: Key less entry, freno a mano elettrico e bracciolo centrale con portaoggetti	-	○	-	-
Pack Drive Plus: freno a mano elettrico, bracciolo centrale alto con portaoggetti, sensori di parcheggio anteriori, Blind Spot Warning	-	-	○	•
Controllo pressione pneumatici	•	•	•	•
Kit di gonfiaggio/ruota di scorta + cric (escluso GPL)	•/○	•/○	•/○	•/○
Sistema di fissaggio Isofix per seggiolino per bambini nei sedili posteriori esterni della fila 2	•	•	•	•

	ESSENTIAL	EXPRESSION	EXTREME	EXTREME UP
<b>DISPOSITIVI DI CONDOTTA E CONTROLLO</b>				
Servosterzo elettrico	•	•	•	•
Stop & Start, ECO Mode	•	•	•	•
Computer di bordo: distanza percorsa, velocità media, autonomia, consumo medio (compreso GPL)	•	•	•	•
Limitatore di velocità con segnale acustico/Cruise Control	•/•	•/•	•/•	•/•
Extended grip	-	-	•	•
<b>VISIBILITÀ</b>				
Fendinebbia	-	•	•	•
Retrovisori esterni regolabili elettricamente	-	•	•	•
<b>COMFORT</b>				
Clima manuale	○	•	-	-
Clima automatico	-	○	•	•
Tergicristalli automatici	-	•	•	•
Chiusura centralizzata automatica in movimento	•	•	•	•
Key less entry	-	○	•	•
Alzacristalli elettrici anteriori conducente e passeggero	•	•	•	•
Alzacristallo anteriore elettrico impulsionale lato conducente (con funzione anti-pizzicamento), non impulsionale lato passeggero	-	•	•	•
Alzacristalli posteriori elettrici	-	•	•	•
Volante regolabile in altezza/profondità	•/•	•/•	•/•	•/•
Pack Drive: volante regolabile in altezza e profondità, Cruise Control con limitatore di velocità e sensori di parcheggio posteriori	○	•	•	•
Presse USB	•	•	•	•
Presse 12 V anteriore/posteriore	•/-	•/•	•/•	•/•
Tavolini pieghevoli e scorrevoli per passeggeri posteriori	-	-	•	•
<b>AUDIO</b>				
Media Control: radio DAB con comandi al volante, display integrato nel computer di bordo, supporto smartphone sul cruscotto, 2 altoparlanti anteriori, connessione Bluetooth®, applicazione per smartphone Dacia Media Control	•	-	-	-
Media Display 8 <sup>''(1)</sup> : radio DAB + replicazione smartphone via USB, connessione Bluetooth®, 4 altoparlanti, touch screen da 8 <sup>''</sup>	-	•	•	-
Pack Navigation: Media Nav con Map care (cartografia Europa Ovest con aggiornamento gratuito per 3 anni), Radio DAB con touch screen 8 <sup>''</sup> , 6 altoparlanti con replicazione smartphone via cavo USB compatibile con Android Auto™ et Apple CarPlay™	-	○	○	•

- : non-disponibile; • : disponibile di serie; ○ : disponibile in opzione/pack. (1) compatibile con Apple Carplay™ e Android Auto™. Android Auto™ è un marchio di Google Inc. Apple CarPlay™ è un marchio di Apple Inc.

## HYBRID 140

## TCe 110

## ECO-G 100

## MOTORI

Carburante	Benzina	Elettrico	Benzina	GPL	Benzina
Potenza fiscale (cv)	17		12		12
Potenza massima kW CEE (cv) a regime di (giri/min)	103 kW (140) a 5 600 giri/min complessivi		81 kW/5000-5250 giri/min	74 kW/4600-5000 giri/min	67 kW/4800-5000 giri/min
Coppia massima Nm CEE (m.kg) a regime di (giri/min)	144 Nm/3 400 giri/min + 205 Nm elettrico		200 Nm/2 900-3 500 giri/min	170 Nm/2 000-3 500 giri/min	160 Nm/2 100-3 750 giri/min
Tipo di cambio	Automatico multimode			Manuale	
Tipo d'iniezione	Aspirato a iniezione indiretta	Elettrico	Turbo a iniezione diretta	Iniezione diretta multipoint	
Cilindrata (cm³)	1598		999		
Numero di cilindri/valvole	4/16		3/12		
Norma antinquinamento	Euro6 D-final				

## BATTERIE

Batterie	Ioni di litio / 230V / 1,2 kWh
----------	--------------------------------

## TELAIO E STERZO

Dimensioni degli pneumatici	205/60 R16 92H
Sterzo - Diametro sterzante tra marciapiedi (m)	11,7
Sospensioni anteriori	Pseudo McPherson con triangolo inferiore, sospensioni a molle elicoidali con ammortizzatori idraulici telescopici e barre antirollio
Sospensioni posteriori	Assale semirigido con sospensione a molla con barra antirollio e con ammortizzatori idraulici telescopici

## PERFORMANCE

Velocità massima (km/h)	178 km/h	180 km/h	175 km/h	172 km/h
0-100 km/h (s)	5 posti : 9,9s 7 posti : 10,1s	5 posti : 10,5s 7 posti : 11,2s	5 posti : 12,3s 7 posti : 13,0s	5 posti : 12,5s 7 posti : 13,2s
Accelerazione: 80 km/h - 120 km/h (s) 4a	5 posti : 7,5s 7 posti : 7,6s	5 posti : 8,2s 7 posti : 8,9s	5 posti : 9,6s 7 posti : 10,2s	5 posti : 10,3s 7 posti : 11,0s

## CONSUMI ED EMISSIONI(1)

Protocollo d'omologazione	WLTP <sup>(2)</sup>			
Capacità del serbatoio (l)	50	50	40	50
Emissioni di CO <sub>2</sub> (g/km)	108-110	127-130	118-121 (GPL) / 135-138 (benzina)	
Consumo ciclo misto (l/100 km)	4,8-4,9	5,6-5,7	7,7-7,8 (GPL) / 6,0 -6,1 (benzina)	

## VOLUMI E MASSE

	5 posti	7 posti	5 posti	7 posti	5 posti	7 posti
Massa a vuoto minima in ordine di marcia (MVODM)	1 357	1 385	1 176	1 205	1 223	1 252
Massa a vuoto massima in ordine di marcia (MVODM)	1 374	1 406	1 233	1 261	1 262	1 291
Massa totale rotolante autorizzata (MTR)	2 575	2 745	2 895	3 062	2 924	3 089
Massa massima a carico autorizzata (MMAC)	1 825	1 995	1 695	1 862	1 724	1 889
Massa massima rimorchiabile frenata	750	750	1 200	1 200	1 200	1 200

(1) Consumi ed emissioni omologati secondo le normative vigenti. (2) WLTP (Worldwide harmonized Light Vehicles Test Procedures): questo nuovo protocollo consente di ottenere risultati molto più vicini a quelli osservati durante i viaggi giornalieri rispetto al protocollo NEDC. L'emissione di CO<sub>2</sub> è approvata secondo un metodo standard e regolamentare. Identico per tutti i produttori, consente di confrontare i veicoli tra loro.

# MUOVITI, VIAGGIA, DIVERTITI, QUESTO È LO SPIRITO DACIA!

In Dacia progettiamo veicoli pratici e robusti, con un occhio di riguardo per il prezzo. Modelli con uno stile inconfondibile, che però non si perdono in fronzoli, equipaggiati con le soluzioni tecnologiche più affidabili, il tutto a un prezzo imbattibile. Negli ultimi quindici anni abbiamo influenzato e dato una scossa al mercato automobilistico. Ti sembra incredibile? Non lo è. Il nostro segreto? Un equilibrio impeccabile tra semplicità, trasparenza e accessibilità. A partire dalla scelta del modello, passando al prezzo e quindi alla

manutenzione, con Dacia tutto è chiaro e trasparente sin dal principio. Quando decidi di guidare Dacia sai che stai facendo la scelta migliore. Una scelta fondata sulla qualità, sull'affidabilità e sul design, ma anche sul comfort sul prezzo. Dacia ti offre la possibilità di acquistare un veicolo nuovo in grado di soddisfare tutte le tue esigenze al giusto prezzo. Guidare una Dacia è una scelta intelligente: puoi ottimizzare il tuo budget e concederti una bella vacanza o comprare a tua figlia la chitarra che ha sempre voluto.



**BIGGER, COOLER,  
JOGGER**





Le informazioni contenute nella presente brochure sono conformi alla descrizione dei veicoli alla data di stampa riportata in ultima di copertina. Questo documento è stato realizzato con riferimento alle pre-serie o prototipi. Nel quadro di una politica di miglioramento continuo del prodotto, DACIA si riserva il diritto in ogni momento di modificare le specifiche dei veicoli descritti. Queste modifiche - tenuto conto dei tempi tecnici per la realizzazione e distribuzione di brochure aggiornate - sono comunque notificate ai concessionari DACIA immediatamente, onde consentire a questi ultimi di poter rendere edotto il cliente prima dell'acquisto. Alcuni equipaggiamenti presentati potrebbero non essere disponibili (di serie, in opzione o come accessori). Vogliate pertanto consultare il vostro concessionario locale per ricevere i dati più aggiornati. A causa dei limiti tecnici di stampa, i colori riprodotti in questo documento possono differire leggermente dai colori reali delle vetture e degli interni e non sono contrattualmente vincolanti. Tutti i diritti sono riservati. La riproduzione in ogni forma o tramite qualsiasi mezzo, di parte o di tutta la presente pubblicazione è vietata, senza l'autorizzazione preventiva di DACIA.

Dacia raccomanda 

PUBLICIS - CREDITS PHOTO : Ben and Martin, P. JOHALL, A. BERNIER, FACTORY 35, MAGROUND, © RENAULT MARKETING 3D-COMMERCE - MARZO 2023